



# Gebrauchsanweisung

Küchenmaschine mit Entsafter

Modell GT-FP-03



V/19/2014



## ■ INHALTSVERZEICHNIS

<b>Symbole</b> .....	3
<b>Verwendungszweck</b> .....	3
<b>Sicherheitshinweise</b> .....	4
<b>Lieferumfang / Teilebezeichnung</b> .....	10
<b>Bevor es losgeht...</b> .....	12
<b>Bedienung</b> .....	13
Küchenmaschine aufstellen .....	13
Allgemeine Funktionsbeschreibung .....	14
Verwendung vom Schneidmessereinsatz Kunststoff/Stahl .....	15
Verwendung der Einsätze (Reib-, Streifen- und Hobeinsatz) .	15
Verwendung des Entsafters .....	17
Verwendung des Standmixers .....	19
Verwendung des Mahlbeckers .....	21
Multifunktions-Bedienteil .....	22
<b>Reinigen und Aufbewahren</b> .....	25
<b>Fehlersuche</b> .....	26
<b>Mengen, Zeiten und Funktion</b> .....	26
<b>Umwelthinweise</b> .....	28
<b>Technische Daten</b> .....	29
<b>Konformitätserklärung</b> .....	29
<b>Garantie</b> .....	30
<b>Garantiekarte</b>	

Diese Bedienungsanleitung kann auch als PDF-Datei von unserer Homepage [www.gt-support.de](http://www.gt-support.de) heruntergeladen werden.

## ■ SYMBOLE



### **Gefahr!**

Bei Nichtbeachtung kann es zu Verletzungen kommen.



### **Achtung!**

Bei Nichtbeachtung kann es zu Sachschäden kommen.



### **Info**

Steht vor Hinweisen und Erklärungen.



Gerät darf nicht über den Hausmüll entsorgt werden.

## ■ VERWENDUNGSZWECK

- Die Küchenmaschine dient zum Zubereiten (Verrühren, Zerkleinern, Auspressen) von Speisen und Getränken für die in Privathaushalten üblichen Mengen. Für den gewerblichen Einsatz, wie z. B. in Restaurants oder anderen Speise-Gaststätten, ist sie nicht geeignet.
- Die Küchenmaschine darf nicht im Freien genutzt werden.
- Das Gerät darf nur mit dem mitgelieferten Zubehör benutzt werden.

## ■ SICHERHEITSHINWEISE

---



Lesen Sie die folgenden Hinweise aufmerksam durch und bewahren Sie diese Bedienungsanleitung auf, falls Sie später etwas nachlesen möchten.

Wenn Sie das Gerät an jemand anderen weitergeben, geben Sie auch diese Bedienungsanleitung mit.

---

### Gefahr für Kinder und erweiterten Personenkreis

- Dieses Gerät darf nicht von Kindern benutzt werden. Das Gerät und seine Anschlussleitung sind von Kindern fernzuhalten. Geräte können von Personen mit reduzierten physischen, sensorischen oder mentalen Fähigkeiten oder Mangel an Erfahrung und/oder Wissen benutzt werden, wenn sie beaufsichtigt oder bezüglich des sicheren Gebrauchs des Gerätes unterwiesen wurden und die daraus resultierenden Gefahren verstanden haben.

Trennen Sie bei nicht vorhandener Aufsicht das Gerät immer vom Netz.

- Kinder dürfen nicht mit dem Gerät spielen.
- Halten Sie Kinder von Verpackungsmaterial fern. Bei Verschlucken besteht Erstickungsgefahr. Achten Sie auch darauf, dass der Verpackungsbeutel nicht über den Kopf gestülpt wird.
- Kinder müssen beaufsichtigt werden, um sicherzustellen, dass sie nicht mit dem Gerät spielen.

## Gefahr durch Elektrizität



**Stromschlag-Gefahr!** Das Gerät arbeitet mit gefährlicher Spannung.

Der Umgang mit Flüssigkeiten in Verbindung mit Elektrogeräten erfordert höchste Aufmerksamkeit!

Eine häufige Unfallursache im Haushalt ist Unaufmerksamkeit bei Routinevorgängen. Achten Sie darauf, dass beim Anschließen bzw. Abziehen des Netzsteckers oder bei der Bedienung des Gerätes Ihre Hände stets trocken sind, andernfalls besteht die Gefahr eines elektrischen Schlages.

- **ACHTUNG! Lebensgefahr:** Sockel (1) niemals ins Wasser oder eine andere Flüssigkeit tauchen! Sockel (1) niemals mit Wasser oder Reinigungsmitteln spülen!

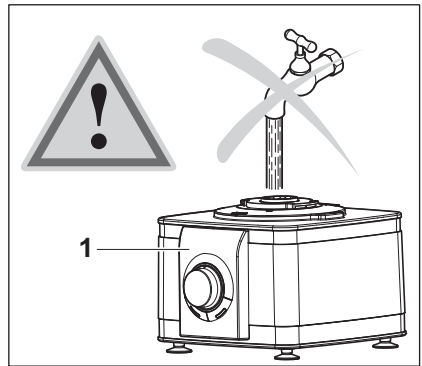

- Der Sockel und der Netzstecker dürfen nicht in Wasser oder andere Flüssigkeiten getaucht werden. Stromschlaggefahr! Benutzen Sie das Gerät daher auch nicht in der Nähe von Feuchtquellen, wie z. B. einem Waschbecken.
- Betreiben Sie das Gerät nicht im Freien.
- Schließen Sie das Gerät an eine ordnungsgemäß installierte Steckdose an, deren Spannung den **Technischen Daten** entspricht.
- Bei Verwendung eines Zwischensteckers oder Verlängerungskabels müssen diese den gültigen Sicherheitsbestimmungen entsprechen. Die angegebene maximale Stromstärke darf nicht überschritten werden. Wird die maximale Stromstärke des Zwischensteckers überschritten, besteht Brandgefahr!
- Achten Sie darauf, dass die Steckdose gut zugänglich ist, damit Sie im Bedarfsfall schnell den Netzstecker ziehen können.

- Benutzen Sie das Gerät nicht:
  - wenn es beschädigt ist,
  - wenn Zubehör stark verschmutzt ist,
  - Anschlussleitung oder Netzstecker beschädigt ist,
  - wenn es heruntergefallen ist.
- Wickeln Sie die Anschlussleitung vor jedem Gebrauch vollständig ab. Achten Sie dabei darauf, dass die Anschlussleitung nicht geklemmt, gequetscht oder durch scharfe Kanten oder heiße Gegenstände beschädigt wird.
- Schalten Sie das Gerät aus und ziehen Sie den Netzstecker aus der Steckdose:
  - wenn Sie das Gerät nicht benutzen und wenn es nicht unter Aufsicht steht,
  - nach jedem Gebrauch,
  - bevor Sie das Gerät reinigen oder wegstellen (vollständig abkühlen lassen),
  - wenn während des Betriebs offensichtlich eine Störung auftritt,
  - bei Gewitter,
  - vor dem Aufsetzen oder Auswechseln von Zubehör oder Zusatzteilen, die im Betrieb bewegt werden.

Ziehen Sie dabei immer am Netzstecker, nicht an der Anschlussleitung.

- Nehmen Sie keine Veränderungen an dem Gerät oder an der Anschlussleitung vor.
- Lassen Sie Reparaturen nur von einer Fachwerkstatt durchführen. Beachten Sie auch die Garantiebedingungen.
- Wenn die Anschlussleitung des Gerätes beschädigt wird, muss es durch den Hersteller, seinen Kundendienst oder eine Fachwerkstatt ersetzt werden, um Gefährdungen zu vermeiden.
- Das Gerät darf nicht an eine Zeitschaltuhr oder ein separates Fernwirkssystem, wie z. B. einen Dämmerungsschalter oder eine Funksteckdose angeschlossen werden. Bei Überlastung oder einer Fehlfunktion besteht Brandgefahr.



**Verletzungsgefahr! Zubehörteile haben scharfe Kanten. Beim Wechsel besteht Verletzungsgefahr. Vorsicht beim Einsetzen, Entnehmen oder Reinigen. Zubehörteile mit scharfen Kanten nicht mit bloßen Händen berühren.**

**ACHTUNG: Greifen Sie niemals mit den Händen in den Standmixer, die Entsafterschüssel oder die Schneid- schüssel, solange sich diese auf dem Sockel (1) befinden und der Sockel an das Stromnetz angeschlossen ist!**

**Benutzen Sie kein Küchenbesteck zum Umrühren oder Herausholen von Speisen, solange die Zubehörteile auf dem Sockel aufgesetzt sind und der Sockel an das Stromnetz angeschlossen ist!**

**Wenn die Speise zubereitet ist, IMMER zuerst den Sockel vom Stromnetz trennen, bevor Sie den Standmixer, die Entsafterschüssel, den Mahlbecher oder die Schneid- schüssel abnehmen.**

**Die Sicherheitsschaltung am Gerät darf nicht durch me- chanische oder elektrische Maßnahmen außer Kraft ge- setzt werden.**

---

- Das Gerät während des Gebrauchs nicht umstellen.
- Deckel nur öffnen, wenn der Mix- bzw. Schneidvorgang vollstän- dig gestoppt hat.
- Vorsicht! Vermeiden Sie jede Berührung von Zubehörteilen, solan- ge sie noch in Bewegung sind. Achten Sie bei langen Haaren, Kör- perschmuck oder Kleidung darauf, dass es nicht zum Verfangen mit beweglichen Teilen kommt!
- Lassen Sie die Anschlussleitung nicht über die Kante der Tisch- oder Arbeitsplatte hängen.
- Verlegen Sie die Anschlussleitung so, dass es nicht zur Stolperfalle wird.

- Ziehen Sie den Netzstecker aus der Steckdose, wenn Sie mit der Zubereitung fertig sind.
- Versuchen Sie niemals selbst den Sockel (1) zu öffnen oder zu reparieren. Alle Reparaturen müssen durch unser Servicecenter oder von einer Fachwerkstatt durchgeführt werden.
- Das Gerät und die Anschlussleitung müssen regelmäßig auf Beschädigungen überprüft werden. Sollten Beschädigungen festgestellt werden, darf es nicht mehr in Betrieb genommen werden. Gerät nicht öffnen! Reparaturen dürfen nur durch unser Servicecenter oder durch eine Fachwerkstatt vorgenommen werden!
- Nur Original Zubehör verwenden. Bei Verwendung von nicht Original Zubehör ist mit erhöhter Unfallgefahr zu rechnen. Bei Unfällen oder Schäden mit nicht Original Zubehör entfällt jegliche Haftung.
- Falls das drehende Sieb des Entsafters beschädigt ist, darf das Gerät nicht betrieben werden.
- Verwenden Sie das Gerät nur entsprechend der vorgegebenen Anweisungen, um Verletzungen zu vermeiden.
- Seien Sie vorsichtig beim Umgang mit den scharfen Schneidmessern beim Leeren und Reinigen der Schüssel.



## Mögliche Sachschäden

- Stellen Sie das Gerät auf einen stabilen, ebenen Untergrund. Achten Sie dabei auf einen ausreichend großen Abstand zu starken Wärmequellen wie Heizplatten, Heizungsrohren u. ä.
- Stellen Sie das Gerät nicht unter einen Hängeschrank oder in eine Ecke. Das Gerät muss nach oben hin frei stehen.
- Legen Sie keine Gegenstände wie z. B. Tücher auf das Gerät.
- Das Gerät ist mit rutschfesten Gummifüßen (Saugnäpfe) ausgestattet. Da die Bodenoberflächen aus den verschiedensten Materialien bestehen und mit den unterschiedlichsten Pflegemitteln behandelt werden können, kann es nicht völlig ausgeschlossen werden, dass manche dieser Stoffe Bestandteile enthalten, die die Gummifüße angreifen und aufweichen. Legen Sie ggf. eine rutschfeste Unterlage unter die Füße.
- Benutzen Sie die Schüsseln niemals in einer Mikrowelle.
- Verwenden Sie zum Reinigen keine aggressiven chemischen Reinigungsmittel, Scheuermittel, harte Schwämme o. ä.
- Beachten Sie die jeweiligen maximalen Füllmengen der Zubehörtteile (siehe auch „Technische Daten“)
- Füllen Sie zum Mixen oder Zerkleinern keine gefrorenen Lebensmittel oder Lebensmittel mit harten Kernen (wie zum Beispiel Kirschen) ein.

# ■ LIEFERUMFANG / TEILEBEZEICHNUNG

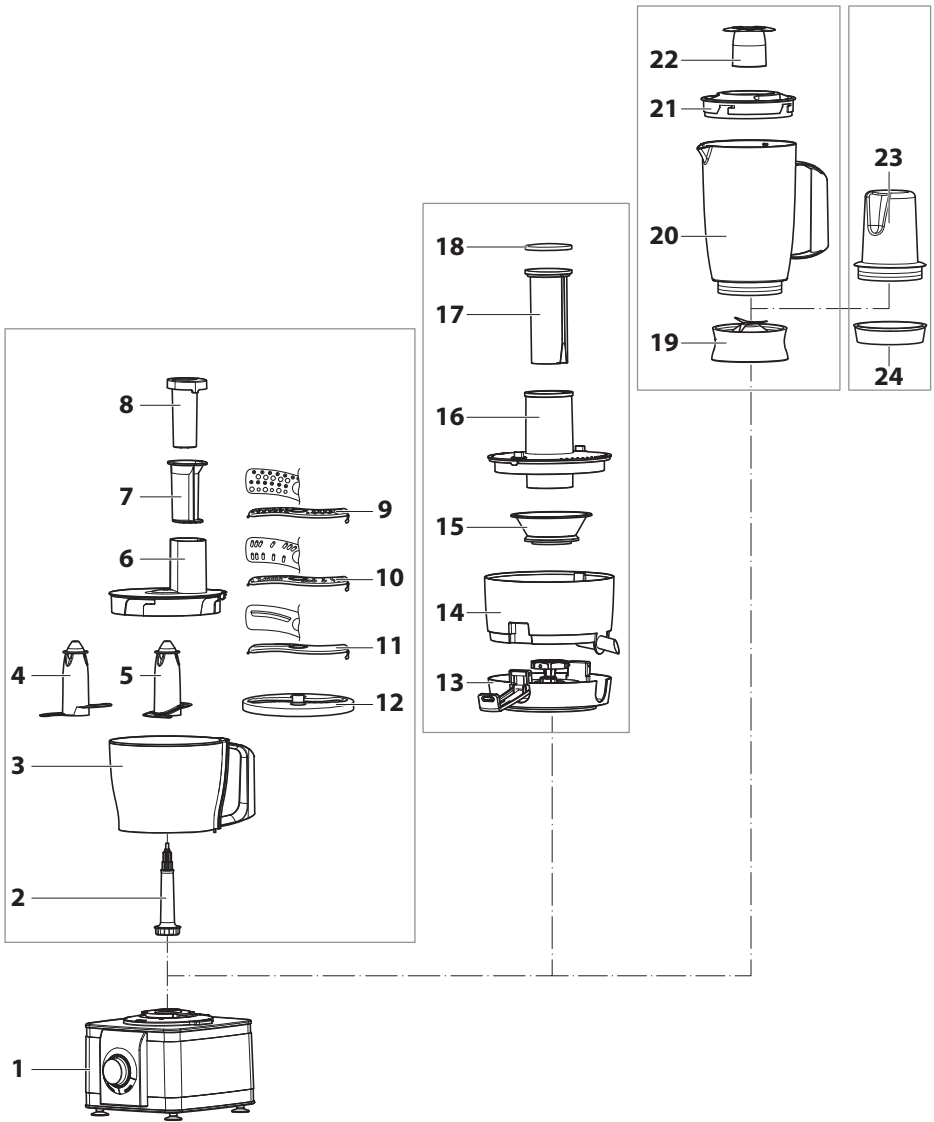

## ■ LIEFERUMFANG / TEILEBEZEICHNUNG

- 1 Sockel
- 2 Aufsatz für Schneidschüssel
- 3 Schneidschüssel
- 4 Schneidmessereinsatz Kunststoff
- 5 Schneidmessereinsatz Stahl
- 6 Schneidschüssel-Deckel
- 7 Zuführung groß
- 8 Zuführung klein
- 9 Reibeinsatz
- 10 Streifeneinsatz
- 11 Hobeinsatz
- 12 Einsatz-Aufnahmescheibe
- 13 Aufsatz für Entsafter
- 14 Entsafterschüssel
- 15 Entsaftereinsatz
- 16 Entsafterschüssel-Deckel
- 17 Kombi-Zuführung
- 18 Deckel
- 19 Aufsatz für Standmixer/Mahlbecher
- 20 Standmixer
- 21 Standmixerdeckel mit Einfüllöffnung
- 22 Einfüllverschluss
- 23 Mahlbecher
- 24 Aromaschutzdeckel
- Gebrauchsanweisung

Sollte eines der hier aufgeführten Teile nicht im Lieferumfang enthalten sein, wenden Sie sich bitte an das Service-Center!

## ■ BEVOR ES LOSGEHT...



**Schließen Sie das Gerät nur an eine ordnungsgemäß installierte, gut zugängliche Steckdose an, deren Spannung der Angabe auf dem Typenschild entspricht. Die Steckdose muss auch nach dem Anschließen weiterhin gut zugänglich sein.**

Spülen Sie vor dem ersten Gebrauch der Küchenmaschine alle Teile, außer den Sockel (1), mit lauwarmen Wasser und trocknen Sie die Teile sorgfältig.

**Benutzen Sie keine scharfen Reiniger. Die Oberflächen könnten dabei matt oder zerkratzt werden.**



**ACHTUNG! Sockel (1) niemals ins Wasser oder eine andere Flüssigkeit tauchen und niemals mit Wasser oder Reinigungsmitteln spülen!**

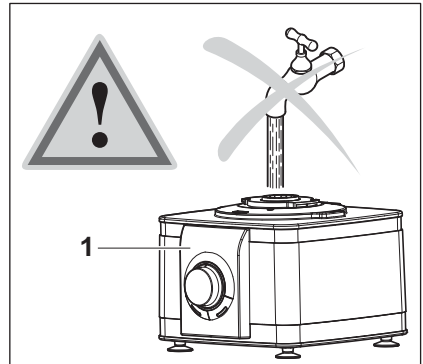

## ■ BEDIENUNG

### Küchenmaschine aufstellen

- Sockel (1) auf einen stabilen Untergrund stellen. Bevorzugen Sie hierzu eine möglichst glatte Oberfläche. Die Küchenmaschine ist mit Saugnäpfen ausgestattet, die ihr auf einer glatten Oberfläche einen sicheren Halt bieten.
- Kontrollieren Sie die Position des Drehzahlreglers (26). Er muss sich in Position „**STOP**“ befinden, bevor Sie das Gerät an das Stromnetz anschließen, ggf. bis zum Anschlag gegen den Uhrzeigersinn drehen.

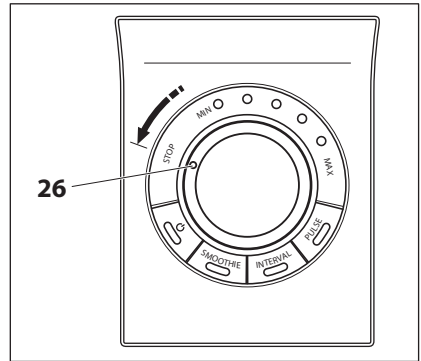

**Das Gerät noch nicht an das Stromnetz anschließen.**

Machen Sie sich mit den in dieser Anleitung beschriebenen Funktionen vertraut, bevor Sie das Gerät in Betrieb nehmen:

- Allgemeine Funktionsbeschreibung,
- Schneidschüssel aufsetzen
- Entsafterschüssel aufsetzen
- Standmixer aufsetzen
- Mahlbecher aufsetzen
- Multifunktions-Bedienteil

## Allgemeine Funktionsbeschreibung

Das Gerät ist mit einer Sicherheitsschaltung ausgestattet und lässt sich nur betreiben, wenn alle Aufsätze und Schüsseln in der richtigen Position eingerastet sind.



**ACHTUNG: Der Motor des Sockels dreht nach dem Ausschalten noch eine Weile nach. Alle Aufsätze dürfen erst nach vollständigem Stillstand des Motors abgenommen werden.**

**Versuchen Sie niemals die sich drehende Vorrichtung des Aufsatzes mit der Hand oder durch andere Gegenstände zu stoppen.**

Die Schneidschüssel (3) sowie die Aufsätze für Entsafter (13) und Standmixer/Mahlbecher (19) sind mit folgendem Symbol am unteren Rand gekennzeichnet:



Auf dem Sockel (1) befinden sich die entsprechenden Symbole:

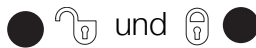

Der entsprechende Aufsatz kann nur auf den Sockel aufgesetzt werden, wenn das Symbol des Aufsatzes mit dem Symbol des Sockels wie abgebildet in Übereinstimmung gebracht wird:

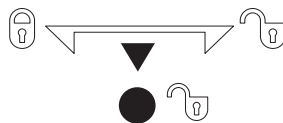

Um das Gerät in Gang setzen zu können, muss der Aufsatz auf dem Sockel im Uhrzeigersinn gedreht werden, bis er einrastet. Das Symbol auf dem Aufsatz muss sich dabei in Übereinstimmung mit dem Symbol auf dem Gerät wie abgebildet befinden:

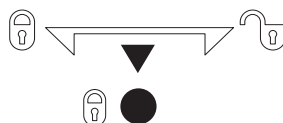

## Verwendung vom Schneidmessereinsatz Kunststoff/Stahl

- Benutzen Sie den Schneidmessereinsatz Stahl (5), wenn Sie etwas hacken, zerkleinern oder auch mischen wollen, siehe Tabelle auf Seite 26. Verwenden Sie dafür die **PULSE**-Taste oder die  - Taste mit hoher Drehzahl.



**Schokolade, Eiswürfel oder sehr harte Gewürze, z. B. Muskatnuss, dürfen nicht mit dem Schneidmessereinsatz Stahl zerkleinert werden.**

---

- Benutzen Sie den Schneidmessereinsatz Kunststoff (4), wenn Sie etwas kneten wollen, z. B. Teig. Verwenden Sie dafür die  - Taste mit niedriger Drehzahl.
- Reinigen Sie alle Teile nach jedem Gebrauch.
- Beachten Sie die max. Betriebszeit von 3 Minuten.

## Verwendung der Einsätze (Reib-, Streifen- und Hobeinsatz)

- Benutzen Sie die Einsätze, wenn Sie z. B. Karotten oder Kartoffeln in Scheiben oder Streifen schneiden wollen oder wenn Sie z. B. Hartkäse oder Kartoffeln raspeln wollen, siehe Tabelle auf Seite 27. Verwenden Sie dafür die  - Taste mit niedriger bis mittlerer Drehzahl.
- Befüllen Sie die Schneidschüssel durch die Öffnung im Schneidschüssel-Deckel. Mit der Zuführung (7 oder 8) können Sie anschließend das Eingefüllte leicht herunterdrücken.
- Befüllen Sie die Schüssel maximal bis 1,2 l.
- Reinigen Sie alle Teile nach jedem Gebrauch.
- Beachten Sie die max. Betriebszeit von 3 Minuten.



**Benutzen Sie zum Herunterdrücken der Speise nur die Zuführung (7 oder 8). Drücken Sie die Speise nicht mit den Fingern oder einem anderen Gegenstand herunter.**

**In dieser Betriebsart dürfen nur niedrige bis mittlere Drehzahlen benutzt werden.**

---

## Schneidschüssel aufsetzen

- Aufsatz Schneidschüssel (2) auf den Sockel setzen.
- Schneidschüssel (3) auf dem Sockel (1) wie unter **Allgemeine Funktionsbeschreibung** beschrieben befestigen.
- Schneidmessereinsatz Kunststoff/ Stahl (4 oder 5) oder die Einsatz-Aufnahmescheibe (12) mit dem entsprechenden Einsatz (9, 10 oder 11) einsetzen. Den Einsatz zuerst in die Aufnahmescheibe drücken, indem Sie zuerst die Seite mit der kurzen Lasche einsetzen und anschließend die Seite mit der langen Lasche eindrücken. Der Einsatz muss sich bündig zur Oberfläche der Aufnahmescheibe befinden. Zum herausnehmen des Einsatzes, rückseitig gegen die lange Lasche drücken.
- Schneidschüssel-Deckel (6) aufsetzen und die Lasche (a) im Uhrzeigersinn vollständig in den Griff drehen. Gerät lässt sich nur in dieser Position des Deckels starten.

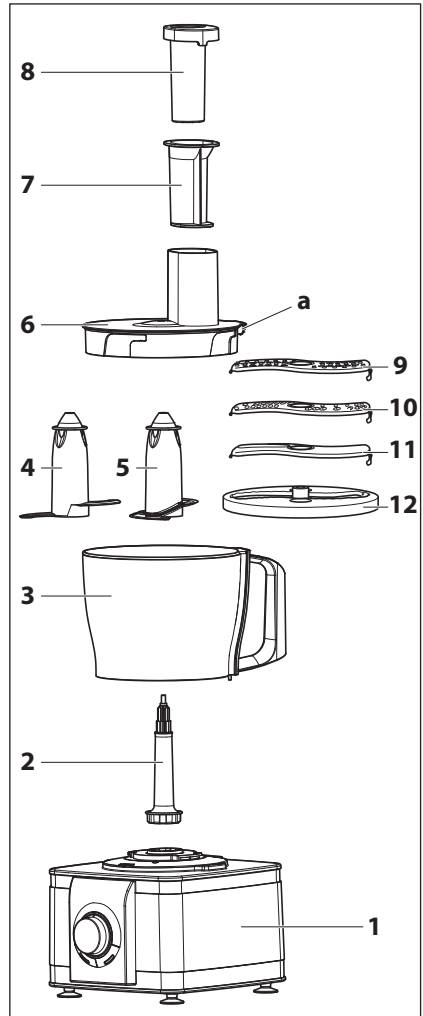

- Die Zuführung klein (8) ist in der Zuführung groß (7) eingeschoben. Durch eine leichte Drehung der Zuführung klein (8) gegen die Zuführung groß (7), kann diese entnommen werden.

**⚠ Verletzungsgefahr! Der Schneidmessereinsatz Stahl (4) und die Einsätze (9, 10 und 11) sind sehr scharf! Vorsicht beim Einsetzen, Entnehmen oder Reinigen. Zubehörteile mit scharfen Kanten nicht mit bloßen Händen berühren.**



## Verwendung des Entsafters

- Benutzen Sie die Entsafter, wenn Sie Obst oder Gemüse entsaften wollen. Das Obst und Gemüse sollte gut gereift sein.
- Beachten Sie die Tabelle auf Seite 27 und die max. Betriebszeit von 3 Minuten.



**Entfernen Sie vor der Verarbeitung der Zutaten sämtliche Kerne sowie harte Schalen von z. B. Ananas, Melonen usw. und schneiden Sie das Obst und Gemüse für die Einfüllöffnung des Entsafterschüssel-Deckels (16) klein.**

**Stellen Sie ein geeignetes Gefäß unter die Austrittsöffnung der Entsafterschüssel.**

- 
- Befüllen Sie die Entsafterschüssel durch die Öffnung im Deckel. Mit der Zuführung (17) können Sie anschließend das Eingefüllte leicht herunterdrücken. Die Zuführung kann auch als Aufbewahrungsggefäß benutzt werden. Mit dem Deckel (18) lässt sich die Zuführung sicher verschließen.
  - Verwenden Sie dafür das Gerät mit hoher, bzw. maximaler Drehzahl.



**Bei Verstopfung der Austrittsöffnung, bei starken Vibrationen, wenn die Entsafterschüssel (14) voll ist oder wenn Sie nicht mehr entsaften wollen, Gerät ausschalten und den Netzstecker ziehen.**

- 
- Zum Zwischenreinigen, entleeren Sie Obst- oder Gemüsereste aus der Entsafterschüssel und spülen Sie den entnommenen Entsaftereinsatz (15) aus.
  - Reinigen Sie die Entsafterschüssel sofort nach jedem Gebrauch.



Den frisch gepressten Saft im Kühlschrank maximal 1-2 Tage aufbewahren.

---

## Entsafterschüssel aufsetzen

- Entsafterschüssel (14) in den Aufsatz (13) einsetzen.
- Entsaftereinsatz (15) in die Schüssel auf den Aufsatz aufdrücken. Ggf. dabei leicht drehen.
- Entsafterschüssel-Deckel (16) aufsetzen und bis zum Anschlag gegen den Uhrzeigersinn drehen.
- Beide Klammern (b) auf den Deckel klappen und seitlich gegen die Schüssel andrücken. Gerät lässt sich nur in dieser Position der Klammern starten.
- Den Aufsatz mit der Schüssel auf dem Sockel (1) wie unter **Allgemeine Funktionsbeschreibung** beschrieben befestigen.

 **Benutzen Sie zum Herunterdrücken nur die Zuführung (17). Drücken Sie das Obst oder Gemüse nicht mit den Fingern oder einem anderen Gegenstand herunter.**

**Vor der Entnahme von Gemüse- oder Obstresten, Sockel vom Stromnetz trennen.**

 **Funktionsbedingt muss der Entsaftereinsatz im Betrieb spielfrei mit dem Aufsatz verbunden sein. Anfangs ist das Abziehen des Einsatzes daher etwas schwergängig.**

**Zur Entnahme, den Entsaftereinsatz (15) nicht einseitig hochziehen. Den Rand des Entsaftereinsatzes mit den Fingern einer Hand am Umfang greifen und ggf. durch leichtes Drehen langsam hochziehen.**

**Ist der Entsaftereinsatz (15) beschädigt, darf das Gerät in der Entsafterfunktion nicht mehr benutzt werden.**

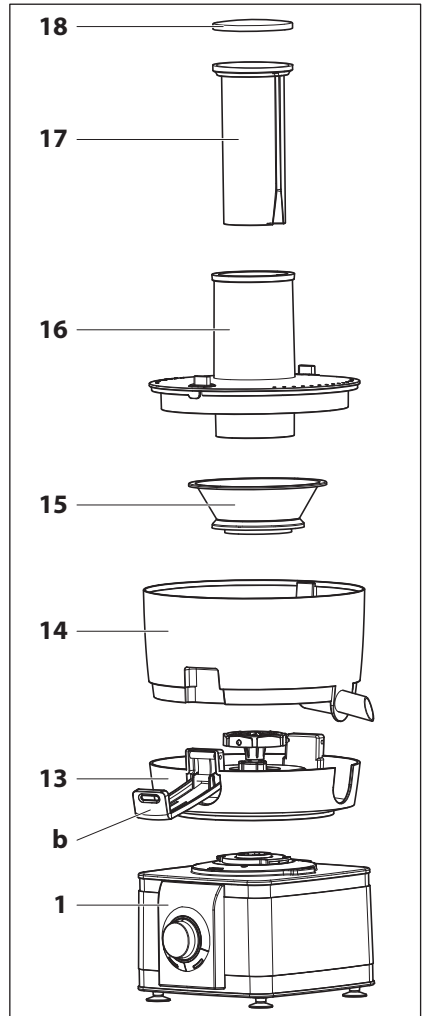

## Verwendung des Standmixers

- Benutzen Sie den Standmixer, wenn Sie Mixgetränke, Saucen oder z. B. Babynahrung herstellen wollen.
- Sollen noch Zutaten (ggf. kleinschneiden) während des Mixvorganges hinzugefügt werden, kann dies durch die Öffnung im Standmixerdeckel **(21)** erfolgen. Zum Verschließen der Öffnung, den Einfüllverschluss **(22)** benutzen.
- Beachten Sie die Tabelle auf Seite 27 und die max. Betriebszeit von 90 Sekunden. Aufgrund der hohen Leistung des Standmixers, bitte mit mindestens 300 ml Flüssigkeit betreiben (maximale Füllmenge 1,5 Liter). In dieser Betriebsart können alle Gangarten benutzt werden. Je nach Konsistenz und Menge der Zutaten die geeignete Drehzahl wählen.



**Schokolade, Eiswürfel oder sehr harte Gewürze, z. B. Muskatnuss, dürfen nicht mit dem Mixmesser zerkleinert werden.**

**Öffnen Sie während des Mixvorganges niemals den Standmixerdeckel (21) oder den Einfüllverschluss (22)!**

**Niemals Gegenstände, wie z. B. einen Kochlöffel, in den Standmixer halten!**

**Vergewissern Sie sich, dass sich kein Besteck oder Ähnliches im Standmixer befindet.**

**Nach dem Gebrauch oder zum Reinigen, Gerät ausschalten und den Netzstecker ziehen.**

---

- Reinigen Sie die Standmixer nach jedem Gebrauch.



Die frischen Zubereitungen im Kühlschrank maximal 1-2 Tage aufbewahren.

---

## Standmixer aufsetzen

- Ggf. den Aufsatz Standmixer/Mahlbecher (19) auf den Standmixer (20) aufschrauben.
- Aufsatz mit dem Standmixer auf dem Sockel (1) wie unter **Allgemeine Funktionsbeschreibung** beschrieben befestigen.
- Standmixerdeckel (21) aufsetzen und bis zum Anschlag im Uhrzeigersinn drehen.

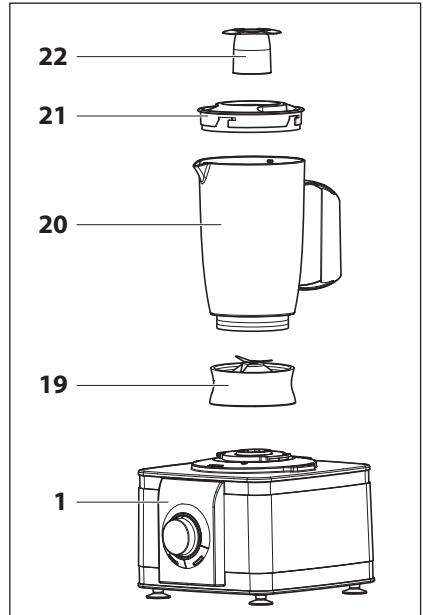

**i** Um sicherzustellen, dass der Standmixer (20) und der Mahlbecher (23) fest mit dem Aufsatz (19) verschlossen sind, müssen diese so weit auf den Aufsatz aufgedreht werden, bis sich das Dreieck auf dem Standmixer bzw. Mahlbecher zwischen den beiden Strichen des Aufsatzes befinden (**a** und **b**).

Andernfalls kann Flüssigkeit auslaufen.

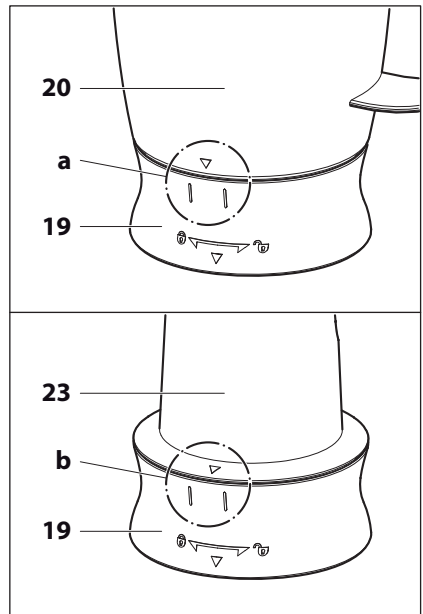

## Verwendung des Mahlbechers

- Benutzen Sie den Mahlbecher, wenn Sie z. B. Mandeln, Bohnen etc. (200 g max.) mahlen wollen.
- Beachten Sie die Tabelle auf Seite 27.



**Schokolade, Eiswürfel oder sehr harte Gewürze, z. B. Muskatnuss, dürfen nicht im Mahlbecher zerkleinert werden.**

**Wenn Sie trockene Zutaten verarbeiten, benutzen Sie die Funktion PULSE nicht länger als 20 Sekunden.**

**Vergewissern Sie sich, dass sich keine harten Gegenstände, wie Nusschalen, Besteck oder Ähnliches im Mahlbecher befindet.**

**Nach dem Gebrauch oder zum Reinigen, Gerät ausschalten und den Netzstecker ziehen.**

- Reinigen Sie den Mahlbecher nach jedem Gebrauch.



Der Mahlbecher kann auch als Aufbewahrungsgefäß benutzt werden. Mit dem Aromaschutzdeckel (24) lässt sich der Mahlbecher verschließen.

### Mahlbecher aufsetzen

- Befüllen Sie den Mahlbecher z. B. mit Mandeln, Bohnen etc. (200 g max.).
- Den Aufsatz Standmixer/Mahlbecher (19) auf den Mahlbecher (23) aufschrauben.
- Aufsatz mit dem Mahlbecher auf dem Sockel (1) wie unter **Allgemeine Funktionsbeschreibung** beschrieben befestigen.

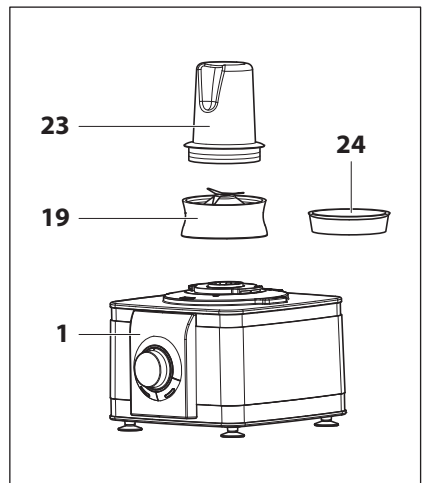

## Multifunktions-Bedienteil

- Kontrollieren Sie die Position des Drehzahlreglers (26). Er muss sich in Position „**STOP**“ befinden, bevor Sie das Gerät an das Stromnetz anschließen, ggf. bis zum Anschlag gegen den Uhrzeigersinn drehen.
- Nachdem Sie das Gerät zur Verarbeitung der Zutaten vorbereitet haben, schließen Sie es an eine ordnungsgemäß installierte Steckdose an, deren Spannung den **Technischen Daten** entspricht.

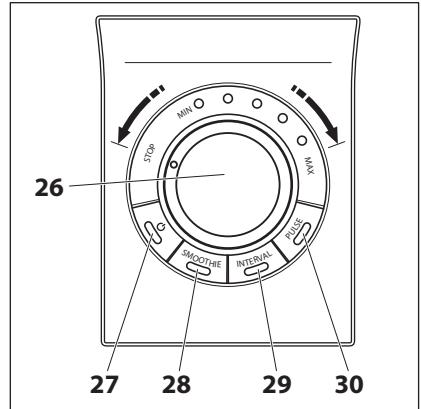

 **BITTE UNBEDINGT BEACHTEN: Maximaler Dauerbetrieb 3 Minuten. Wenn das Gerät 3 Minuten lang ununterbrochen betrieben wird, 8 Minuten lang abkühlen lassen, bevor es erneut in Gang gesetzt wird.**

**ACHTUNG: Der Motor des Sockels dreht nach dem Ausschalten noch eine Weile nach. Alle Aufsätze dürfen erst nach vollständigem Stillstand des Motors abgenommen werden.**

**Bleibt das Gerät während des Betriebes stehen, muss eine Pause von 20-30 Minuten erfolgen, bevor Sie das Gerät erneut benutzen.**

## ⏻ - Taste (27)

- Sobald das Gerät am Stromnetz angeschlossen ist, befindet es sich im Standby und die blaue LED der ⏻ - Taste leuchtet alle 3 Sekunden kurz auf.
- Drücken Sie die ⏻ - Taste, um Betriebsbereitschaft herzustellen. Die blaue LED der ⏻ - Taste leuchtet dauerhaft und die LEDs der Tasten **SMOOTHIE (28)**, **INTERVAL (29)** und **PULSE (30)** blinken rot.
- Um das Gerät erneut in Standby zu versetzen, drücken Sie die ⏻ - Taste erneut.

## Drehzahlregler (26)

- Drehen Sie den Regler im Uhrzeigersinn, um den Motor einzuschalten (**MIN/MAX**) und um die Drehzahl stufenlos bis zur maximalen Drehzahl **MAX** zu erhöhen. Blaue LEDs zeigen die Position des Reglers an (vorgewählte Drehzahl).
- Drehen Sie den Regler gegen den Uhrzeigersinn, um die Drehzahl stufenlos zu verringern. Am Anschlag wird der Motor ausgeschaltet (**STOP**).



**Bei der Herstellung von zähen Teigarten nur die niedrigen Drehzahlen (MIN) benutzen, andernfalls kann es zur Bewegung des Gerätes auf dem Untergrund kommen.**



Der Drehzahlregler hat Vorrang vor den Programmtasten **SMOOTHIE (28)** und **INTERVAL (29)**, d. h. beim Betätigen des Reglers werden die Programme unterbrochen.

---

## SMOOTHIE (28)

Programmtaste, z. B. für Milchmixgetränke, Smoothies oder Pfannkuchenteig.

- Drücken Sie die Taste, um den Motor mit einer vorprogrammierten Geschwindigkeit und Dauer in Gang zu setzen. Die LED der Taste leuchtet für die Dauer der Programmierung dauerhaft rot.
- Erneutes Drücken der Taste unterbricht den Motorlauf. Alternativ kann das Programm mit einer kurzen Drehung des Drehzahlreglers auf **MIN** und anschließend auf **STOP** unterbrochen werden.

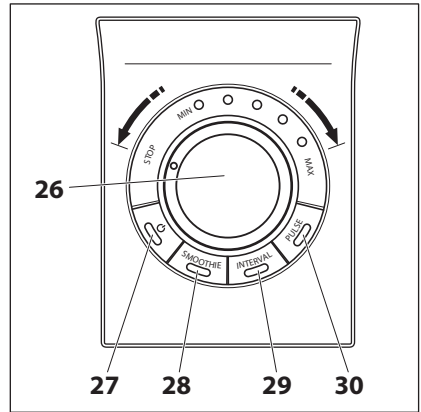

## INTERVAL (29)

Programmtaste, z. B. für Zubereitungen festerer Konsistenz, bei denen sich das Messer nach kurzer Betriebszeit frei drehen würde.

- Drücken Sie die Taste, um den Motor mit einem vorprogrammierten Intervall in Gang zu setzen. Der Motor wird für ca. 3 Sekunden mit maximaler Drehzahl gestartet und für ca. 3 Sekunden ausgeschaltet. Die LED der Taste leuchtet für die Dauer der Programmierung dauerhaft rot.
- Durch erneutes Drücken der Taste wird das Programm unterbrochen und der Motor stoppt. Alternativ kann das Programm mit einer kurzen Drehung des Drehzahlreglers auf **MIN** und anschließend auf **STOP** unterbrochen werden.



## PULSE (30)

Für die Zubereitungen von Speisen aller Art, bei denen die Zubereitungszeit variiert oder nach Bedarf ergänzt werden muss.

- Drücken und halten Sie die Taste, um für die Dauer des Drückens den Motor mit maximaler Drehzahl drehen zu lassen.

**i** Beim Zerkleinern von z. B. Mandeln reicht ein mehrmaliges, kurzes Antippen der Taste.

- Lassen Sie die Taste los, um den Motorlauf zu stoppen.

## ■ REINIGEN UND AUFBEWAHREN

**!** **Stromschlaggefahr!** Der Sockel (1) darf nicht in Wasser oder andere Flüssigkeiten getaucht werden. Ziehen Sie den Netzstecker aus der Steckdose, bevor Sie das Gerät reinigen. Kontrollieren Sie regelmäßig die Anschlussleitung auf Beschädigungen. Versuchen Sie niemals, das Gerät selbst zu öffnen oder selbst zu reparieren.

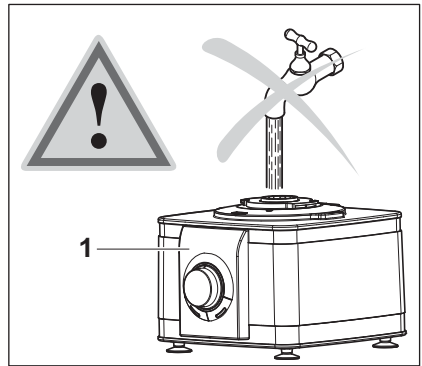

**!** Verwenden Sie zum Reinigen keine Metallgegenstände, aggressiven chemischen Reinigungsmittel, Scheuermittel, harte Schwämme o. ä.

Reinigen Sie die Küchenmaschine nach jedem Gebrauch.

**Benutzen Sie keine scharfen Reiniger. Nicht im Geschirrspüler reinigen. Die Oberflächen könnten dabei matt oder zerkratzt werden.**



- Spülen Sie nach dem Gebrauch die benutzten Aufsätze mit warmem Wasser und etwas Spülmittel.
- Benutzen Sie ein weiches Tuch zum gründlichen Trocknen aller Teile. Bewahren Sie das Gerät an einem trockenen Ort im Innenbereich auf – außerhalb der Reichweite von Kindern.

## ■ FEHLERSUCHE

Beobachtung	Mögliche Abhilfe
Gerät läuft nicht an	Die Sicherheitsschaltungen des Gerätes befinden sich in der eingerasteten Position? Siehe Seite 14.
Gerät stoppt plötzlich	Gerät überlastet? Gerät ausschalten, vom Netz trennen und abkühlen lassen, siehe Seite 22. Zubereitungsmenge verringern.
	Sicherheitsschaltung der Aufsätze durch Vibration ausgelöst? Gerät lässt sich nur betreiben, wenn alle Aufsätze in der richtigen Position eingerastet sind, siehe Seite 14.
Ungewohnte Geruchsentwicklung aus dem Sockel.	Gerät überlastet? Gerät ausschalten, vom Netz trennen und 60 Minuten abkühlen lassen. Maximale Betriebszeit von 3 Minuten beachten.

## ■ MENGEN, ZEITEN UND FUNKTION

		 Menge	 Zeit	 Funktion
Schneid- messerein- satz Stahl (5)	Zwiebel	800 g	5 x 1 s	PULSE
	Fleisch	500 g	5 x 1 s	PULSE
	Petersilie	100 g	30 s	PULSE
	Biskuitteig	800 g	90 - 120 s	MAX (Stufe 5)
	Eiswer- teig	800 g	90 - 120 s	MAX (Stufe 5)
Schneid- messerein- satz Kunst- stoff (4)	Teig kneten	800 g	90 - 120 s	Stufe 1 bis 2

		 Menge	 Zeit	 Funktion
Hobeleinsatz (11)	Karotte	1000 g	30 - 60 s	Stufe 1 bis 3
	Gurke	2 Stück	30 - 60 s	Stufe 1 bis 3
	Zwiebel	750 g	30 - 60 s	Stufe 1 bis 3
	Kartoffel	1000 g	30 - 60 s	Stufe 1 bis 3
Streifenein- satz (10)	Karotte	1000 g	30 - 60 s	Stufe 1 bis 4
	Hartkäse (Parmesan, Gouda alt)	250 g	30 - 60 s	MIN (Stufe 1)
	Gurke	2 Stück	30 - 60 s	Stufe 1 bis 2
	Kartoffel	1000 g	30 - 60 s	Stufe 1 bis 2
Reibeinsatz (9)	Karotte	500 g	30 - 60 s	Stufe 1 bis 5
	Kartoffel	500 g	30 - 60 s	Stufe 1 bis 5
Standmixer (20)	Pfann- kuchenteig	300 - 1500 g	Max. 90 s	SMOOTHIE
	Smoothie	300 - 500 g	Max. 90 s	SMOOTHIE
	Babynah- rung	300-800 g (50% Essen, 50 % Wasser)	Max. 60 s	INTERVAL und PULSE
Entsafter (14)	Tomate	1000 g	120 s	Stufe 1 bis 2
	Apfel	1000 g	120 s	Stufe 3 bis 4
	Karotte	1000 g	120 s	Stufe 5
Mahlbecher (23)	Mandeln	200 g	Max. 20 s	PULSE
	Babynah- rung	< 300 g (50% Essen, 50% Wasser)	Max. 60 s	INTERVAL und PULSE

 Andere Zutaten mit ähnlicher Konsistenz nach der Tabelle ver-  
arbeiten.

## ■ UMWELTHINWEISE



### **Elektrische Geräte dürfen nicht in den Hausmüll!**

Das Symbol der durchgestrichenen Abfalltonne auf Rädern oberhalb eines Balkens bedeutet, dass das Produkt in der Europäischen Union einer getrennten Müllsammlung zugeführt werden muss. Dies gilt für dieses Produkt und alle mit diesem Symbol gekennzeichneten Zubehörteile.

Gekennzeichnete Produkte dürfen nicht über den normalen Restmüll entsorgt werden, sondern müssen an einer Annahmestelle für das Recycling von elektrischen und elektronischen Geräten abgegeben werden.

Informationen zur Entsorgung und der Lage des nächsten Recyclinghofes erhalten Sie z. B. bei Ihrer Stadtverwaltung oder in den Gelben Seiten.

Um Gefährdung durch ein defektes Gerät zu vermeiden, trennen Sie die Anschlussleitung durch.



**ACHTUNG! Vor dem Durchtrennen der Anschlussleitung, Netzstecker aus der Steckdose ziehen. Es besteht Lebensgefahr durch Stromschlag!**

---

## ■ TECHNISCHE DATEN

Netzspannung:	220-240 V~, 50/60 Hz
Leistungsaufnahme:	820-1100 W
Maximale Füllmenge Standmixer:	1,5 l
Maximale Füllmenge Schneidschüssel:	1,2 l
Länge Anschlussleitung:	ca. 1,0 m
Schutzklasse:	II

	<b>Standmixer / Mahlbecher</b>	<b>Entsafter</b>	<b>Rührschüssel</b>
<b>Drehzahlen (ca.)</b>	<b>[1/min]</b>	<b>[1/min]</b>	<b>[1/min]</b>
<b>Stufe 1</b>	10.650	10.650	860
<b>Stufe 2</b>	12.450	12.450	1.000
<b>Stufe 3</b>	13.950	13.950	1.140
<b>Stufe 4</b>	15.750	15.750	1.290
<b>Stufe 5 = MAX = Smoothie</b>	17.250	17.250	1.400

Da unsere Produkte ständig weiterentwickelt und verbessert werden, sind Design- und technische Änderungen möglich.

## ■ KONFORMITÄTSERKLÄRUNG

Die Konformität des Produktes mit den gesetzlich vorgeschriebenen Standards wird gewährleistet. Die vollständige Konformitätserklärung finden Sie im Internet unter **[www.gt-support.de](http://www.gt-support.de)**.

**Importiert durch** (keine Serviceadresse!):

Globaltronics GmbH & Co. KG

Domstr. 19

D-20095 Hamburg

## ■ GARANTIE

Das von Ihnen erworbene Gerät wurde mit größter Sorgfalt und unter ständiger Produktionsüberwachung hergestellt.

Die Garantiezeit beträgt drei Jahre und beginnt am Tag des Kaufes. Bitte bewahren Sie den Kassenbon als Nachweis für den Kauf auf.

Während der Garantiezeit können defekte Geräte unfrei an u. a. Serviceadresse gesandt werden. Sie erhalten dann ein neues oder ein repariertes Gerät kostenlos zurück.

Nach Ablauf der Garantiezeit haben Sie ebenfalls die Möglichkeit, das defekte Gerät zwecks Reparatur an die u. a. Adresse zu senden. Nach Ablauf der Garantiezeit anfallende Reparaturen sind kostenpflichtig.

Um die Abwicklung zu beschleunigen, setzen Sie sich bitte vorab telefonisch mit unserem Service-Center in Verbindung.

Ihre gesetzlichen Rechte werden durch diese Garantie nicht eingeschränkt.

Diese Garantie gilt nicht im Falle von Schäden, die durch unsachgemäße Handhabung oder höhere Gewalt entstanden sind. Diese Garantie wird hinfällig, wenn sich herausstellt, dass in irgendeiner Weise an diesem Gerät unbefugte Eingriffe vorgenommen wurden.

Wenn im Falle von Reparaturen dieses Gerät an die u. a. Serviceadresse geschickt werden muss, achten Sie bitte darauf, das Gerät angemessen zu verpacken.

Wir tragen keine Verantwortung für Schäden, die durch den Transport entstehen.

Im Garantiefall füllen Sie bitte die Garantiekarte in Druckbuchstaben vollständig aus und senden sie zusammen mit dem defekten Gerät und dem Kassenbon an folgende Adresse:

**Globaltronics Service Center**  
**c/o Zeitlos GmbH**  
**Nachtwaid 6**  
**79206 Breisach**

**Hotline: 0800 / 500 36 01** (kostenfrei)

**Fax: 01805 / 00 77 63\***

\*0,14 € pro Minute aus dem deutschen Festnetz und maximal  
0,42 € pro Minute aus deutschen Mobilfunknetzen)

**Mail: [gt-support@zeitlos-vertrieb.de](mailto:gt-support@zeitlos-vertrieb.de)**

